

## Características:

Componentes	Matéria-prima
Abas	Alumínio
Buchas	Polímero
Eixo	Aço Inox
Parafuso	Aço Inox

Acabamento	Código
Branco	V.DOB.00011.E
Preto	V.DOB.00011.X

Embalagem	Quantidade
Conjunto Dobradiças	10



## Detalhamento:

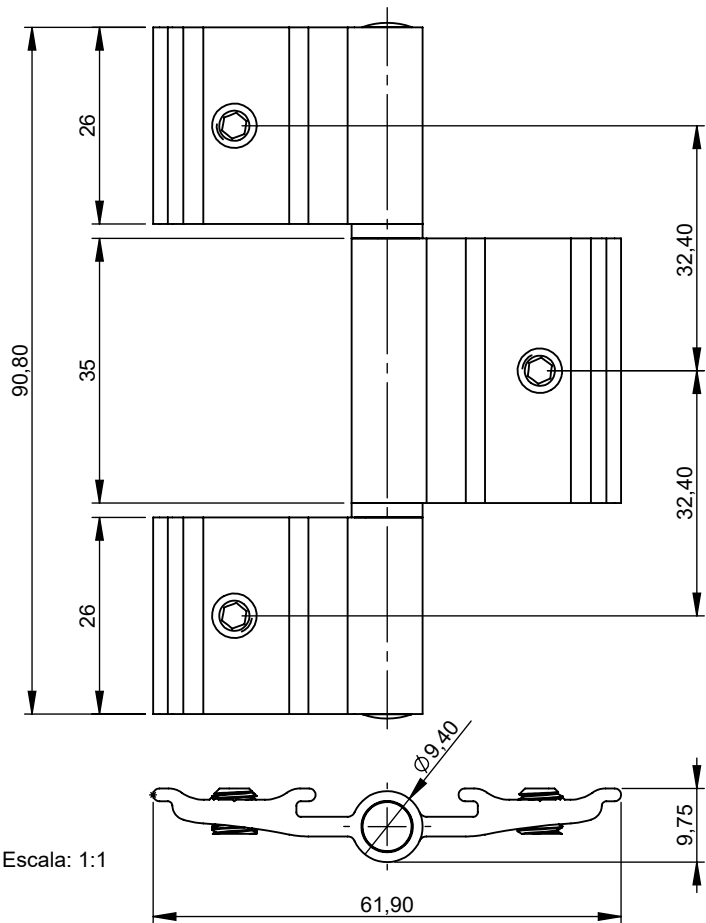

- Utiliza-se chave Allen 3,00 mm para fixação

### Linhas de aplicação:

- Suprema®
- Mega 25®
- Imperial 2.5®
- Aluk 2.5®
- Italiana®
- Sistema Camarão®

## Introdução em perfil:

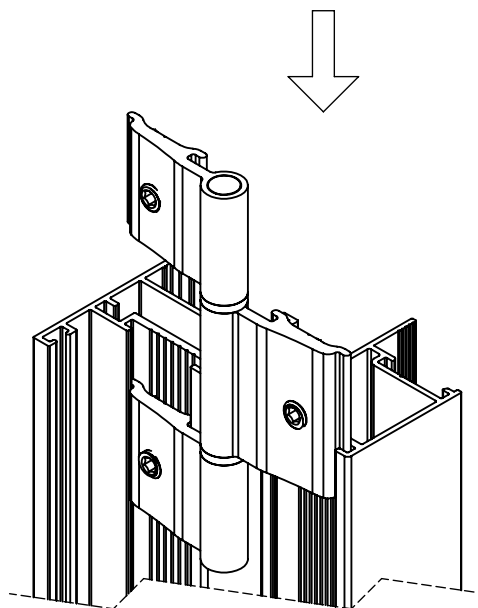

Sem escala

## Aplicação:

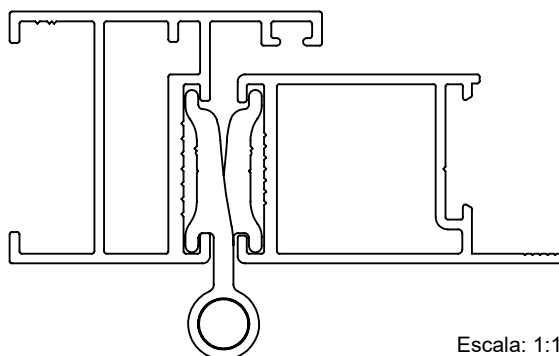

Escala: 1:1